

Basic single color Venezia

Gilet pull avec boutons et Beanie en Venezia Basic

Taille du modèle: M

Matériel: 3 pelotes de Venezia Basic 195 (ca. 300g)

Aiguilles: 1 paire d'aiguilles ou aiguilles circulaires n° 7,
1 jeu d'aiguilles n° 7

Échantillon: jersey endroit 13 m. + 18 rgs = 10 x 10 cm

Le gilet pull se tricote en une seule pièce. On commence par le devant, puis on réalise l'encolure, on laisse les mailles des emmanchures en attente, et on relève les mailles pour le dos (après l'encolure) afin de tricoter le dos.



Instructions
en ligne

Gilet pull

Devant

Monter 72 m. et commencer par la bordure:

1^{er} rg : 1 maille lisière, tricoter 2 m. end., 2 m. env. Continuer le motif 2 end., 2 env., et terminer le rang par 2 m. env., 2 m. end. et 1 maille lisière.

2^e rg : Sur l'envers, répéter le motif dans l'ordre inverse (1 m. lisière, 2 m. env., 2 m. end., etc.).

Répéter les rangs 1 et 2 jusqu'à ce que la bordure atteigne une hauteur de 10 cm.

À partir de là, continuer en jersey endroit tout en conservant le motif de bordure 2 end. / 2 env. de chaque côté.

À 15 cm de hauteur à partir du montage, réaliser **une boutonnière** de chaque côté dans le motif suivant : 1 m. lisière, 2 m. end., 1 m. env., puis tricoter 2 m. env. ensemble, 1 jeté, 2 m. end. ensemble. Terminer le rang de façon symétrique. Au rang suivant (envers), tricoter 2 m. à partir du jeté (1 m. end., 1 m. env.).



Abréviations:
m. = maille
end. = endroit
env. = envers
rg. = rang

À 25 cm de hauteur à partir du montage, réaliser de la même manière une deuxième boutonnière à gauche et à droite.

À 39 cm de hauteur à partir du montage, rabattre les 18 mailles centrales pour l'**encolure**. Répartir les deux parties latérales sur des aiguilles séparées avec 27 mailles chacune.

Encolure jusqu'à l'épaule:

Dans les rangs suivants, rabattre progressivement de chaque côté au total 10 mailles pour l'encolure, comme suit: tricoter ensemble les 2 premières mailles du côté de l'encolure, tricoter le reste du rang comme d'habitude ; tricoter également le rang retour comme d'habitude, y compris la maille tricotée ensemble du rang précédent. Répéter ces 2 rangs jusqu'à ce que 10 mailles soient rabattues. Continuer ensuite sans diminutions jusqu'à atteindre environ 52 cm de hauteur totale. Mettre les mailles en attente et travailler le 2^e côté en sens inverse. Il reste 17 mailles de chaque côté.

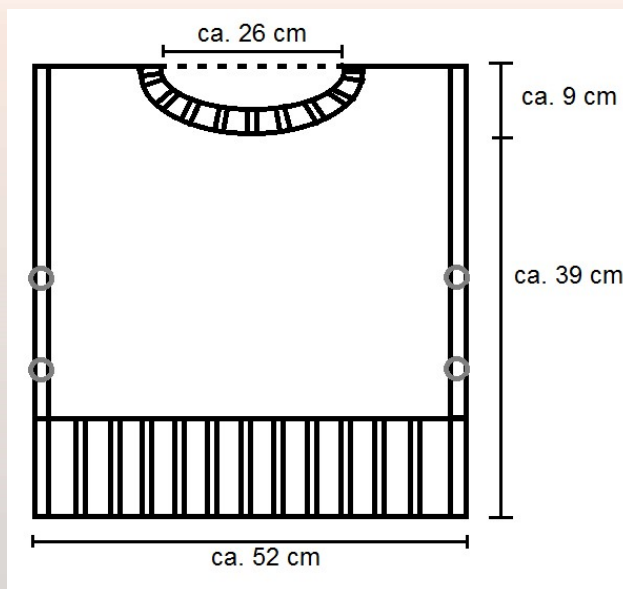

Dos

Placer des marqueurs de mailles aux deux bords pour indiquer le début du dos.

Tricoter les 17 mailles d'épaule de la 1^{re} aiguille (en conservant le motif de bordure), monter 38 mailles supplémentaires, puis tricoter les mailles d'épaule de la 2^e aiguille (y compris le motif de bordure). On obtient à nouveau 72 mailles sur l'aiguille. Continuer comme pour le devant jusqu'à ce que la longueur du dos (mesurée à partir des marqueurs) atteigne 42 cm.

Tricoter ensuite **la bordure** sur 10 cm comme décrit pour le devant.

Finition de l'encolure

Relever 84 mailles le long de l'encolure, tricoter 6 tours en côtes 2/2 (2 mailles endroit, 2 mailles envers), puis rabattre.

Rentrer les fils et coudre 4 boutons sur le dos à la hauteur des boutonnières.

Le reste de la 3^e pelote Venezia suffit pour tricoter un bonnet type beanie:

Beanie

Monter 68 mailles avec des aiguilles double pointe n° 7.

Bordure: Tricoter 10 tours en côtes 2/2 (2 mailles endroit / 2 mailles envers). Continuer ensuite avec le motif suivant.

Motiv: Tricoter alternativement 5 tours envers, puis 5 tours endroit. Cela crée des « vagues légèrement bombées ». Continuer ainsi jusqu'à ce que la 5^e vague soit terminée. Poursuivre ensuite avec les diminutions pour la pointe. (Si l'on préfère un bonnet un peu plus court, on peut commencer les diminutions après la 4^e vague.)

Diminutions pour la pointe

1er tour: diminuer 4 mailles: tricoter 15 mailles endroit, tricoter 2 mailles endroit ensemble ; répéter 3 fois jusqu'à la fin du tour.

2e + 3e tours: tricoter tout le tour à l'endroit.

4e tour.: tricoter 6 mailles endroit, 2 mailles endroit ensemble ; répéter jusqu'à la fin du tour.

5e + 6e tours: tricoter tout le tour à l'endroit.

7e tour: tricoter 5 mailles endroit, 2 mailles endroit ensemble ; répéter jusqu'à la fin du tour.

8e. + 9e tours: tricoter tout le tour à l'endroit

Continuer avec des diminutions par groupes de 4, puis de 3, puis de 2 mailles, etc., jusqu'à n'avoir plus d'intervalle (0 maille entre les diminutions). Couper le fil, le passer à travers les mailles restantes et rentrer le fil.

