

# Basic single color Venezia

## Pullunder mit seitlichen Knöpfen und Beanie (Wurmmütze) aus Venezia Basic Grösse des Modells: M

Material: 3 Knäuel Venezia Basic 195 (ca. 300g)

Nadeln: Nadelpaar oder Rundstricknadeln Nr. 7  
Spiel Nr. 7

Maschenprobe: glatt re. 13 M. + 18 N. = 10x10cm

Der Pullunder wird in einem Stück gestrickt. Begonnen wird am Vorderteil, dann den Ausschnitt arbeiten, die Achselmaschen stehen lassen und die Maschen am Rückenteil (nach Halsausschnitt) neu dazu anschlagen und Rückenteil stricken.



Anleitung online

## Pullunder

### Vorderteil

Anschlag 72 M., mit Bordüre beginnen:

1. R.: 1 Randmasche, 2 M. re, 2 M. li stricken. Im Muster 2re, 2li weiterstricken, am Ende der Reihe das Muster mit 2 li, 2 re und einer Randmasche beenden.
2. R.: Auf der Rückreihe das Muster in umgekehrter Reihenfolge wiederholen (1 Randm., 2 M. li, 2 M. re etc.).

Abkürzungen:  
M. = Masche  
re = rechts  
li = links  
R. Reihe  
U = Umschlag



Reihen 1 und 2 wiederholen, bis die Bordüre eine Höhe von 10cm hat.

Ab jetzt glatt rechts weiterstricken, dabei das Randmuster 2 re / 2 li beidseitig beibehalten.

In 15 cm Höhe ab Anschlag im folgenden Muster beidseits ein **Knopfloch** arbeiten: Randm., 2 re, 1 li, dann 2 M. li zusammenstricken, 1 U., 2 M re zusammenstr. Am Ende der Reihe gegengleich stricken. Auf der Rückreihe aus dem Umschlag 2 Maschen herausstricken (1 M. re, 1 M. li).

In 25 cm Höhe ab Anschlag nochmals in gleicher Weise links und rechts ein Knopfloch stricken.

In 39 cm Höhe ab Anschlag für den **Halsausschnitt** die mittleren 18 M. abketten. Die beiden Seitenteile auf separate Nadeln mit je 27 M. verteilen.

### Halsausschnitt bis Schulter:

Auf jeder Seite werden in den folgenden Reihen für den Halsausschnitt schrittweise insgesamt 10 M. folgendermassen abgekettet: Die ersten 2 M. beim Halsausschnitt zusammenstricken, Rest der Reihe wie gewohnt zu Ende stricken, Rückreihe ebenfalls wie gewohnt stricken inkl. der zusammengestrickten Masche von der unteren Reihe. Diese 2 Reihen wiederholen, bis 10 M. abgekettet sind. Dann ohne Abnahmen weiterstricken, bis ca. 52 cm Gesamthöhe erreicht sind. Die Maschen stehen lassen und die 2. Seite gegengleich arbeiten. Auf jeder Seite verbleiben 17 Maschen.

### Rückenteil

An beiden Rändern Maschenmarkierer setzen für Beginn des Rückenteils.

Die 17 Schultermaschen der 1. Nadel stricken (Randmuster wird beibehalten!), 38 M. neu dazu anschlagen, die Schultermaschen der 2. Nadel stricken (inkl. Randmuster). Es sind nun wieder 72 M. auf der Nadel. Wie beim Vorderteil weiterstricken bis die Länge des Rückenteils (ab Maschenmarkierer gemessen) 42 cm beträgt.

Anschliessend **Bordüre** wie beim Vorderteil beschrieben über 10 cm Länge stricken.

### Halsausschnitt fertigstellen

Beim Halsausschnitt 84 M. auffassen, 6 Runden im Muster 2 re / 2 li stricken, abketten.

Fäden vernähen, 4 Knöpfe am Rückenteil auf Höhe der Knopflöcher annähen.

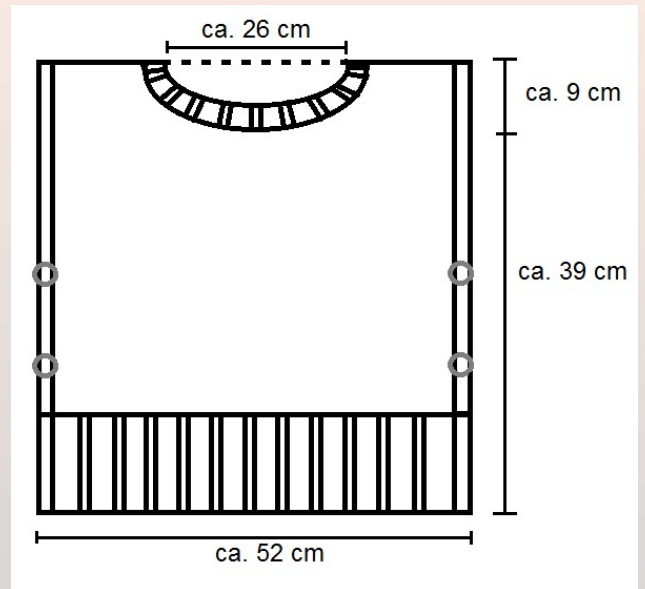

Der Rest des 3. Knäuels Venezia reicht für eine Beanie-Mütze:

## Beanie / Wurmmütze

Anschlag: 68 M. mit Spiel Nr. 7

**Bordüre:** 10 Runden im Muster 2 re / 2 li stricken. Danach mit dem Muster weiterfahren.

**Muster:** Im Wechsel 5 Runden links stricken, dann 5 Runden rechts stricken. Dadurch entstehen für die Wurmmütze typischen sich aufwölbenden «Wellen». So weiterfahren, bis die 5. Welle gestrickt ist. Weiter mit der Abnahme zur Spitze. (Wer die Mütze lieber etwas kürzer haben möchte, kann auch nach der 4. Welle zur Abnahme für die Spitze übergehen).

### Abnahme der Maschen bis zur Spitze

1. Runde: 4 M. abnehmen: Dazu 15 M. re stricken, 2 M. re zusammenstricken, dies 3 Mal wiederholen bis zum Ende der Runde.

2. + 3. Runde: glatt re darüberstricken

4. R.: 6 M. re stricken, 2 M. re zusammenstr., wiederholen bis zum Ende der Runde.

5. + 6. R: rechts darüberstricken

7. Runde: 5 M. re stricken, 2 M. re zusammenstr., wiederholen bis zum Ende der Runde.

8. + 9. Runde: rechts darüberstricken

Weiterfahren mit 4er-, 3er-, 2er-Abnahme etc., bis zur 0er-Abnahme. Faden abschneiden, durch alle restlichen Maschen ziehen, Faden vernähen.

